

# MANUAL DEL OPERADOR

## MOTOBOMBA WNW 52



**niwa**

motoimplemento para bosque y jardín

IMPORTA Y DISTRIBUYE

**RUMBO**  
motoimplementos para  
bosque y jardín



**¡Advertencia! Peligro!**

Leer reglas de seguridad y todas las instrucciones cuidadosamente. Proporcione esta instrucción al operador de la maquina. La mismo debe ser leído y entendido para un funcionamiento correcto y seguro.

## **Estimados usuarios:**



Muchas gracias por la compra de la motobomba NIWA. Antes de usarla, lea este manual de instrucciones cuidadosamente para saber como operarla correctamente y todos los recaudos de seguridad que debe tener en cuenta para poder optimizar el rendimiento de la máquina. Por favor, no utilice la máquina sin haberlo leído y comprendido este manual.

Si transfiere la máquina no olvide adjuntar el manual de instrucciones a el nuevo usuario para que no sufra lesiones ni dañe la máquina por el uso incorrecto de la misma.

Debido a algunas diferencias de las características técnicas, su máquina puede no ser exactamente igual a la descripta aquí.

# INDICE

Información técnica	4
Preparativos antes de la operación	4
Bomba	4
Motor: mezcla combustible-lubricante	5
Precauciones para el funcionamiento	8
Ajuste del ralenti	8
Frenado del motor	8
Mantenimiento	5
Almacenar durante un largo periodo	9
Guía para solución de problemas	10

## INFORMACIÓN TÉCNICA

Nombre		Auto-Aspiración Tipo Bomba Centrifuga
Modelo		QGZ40-35-44F-22
Dimensiones (L X W X H)		16'' 11 '' X 15''
Peso		26lbs
Bomba	Diámetro de orificio de succión	1,5''
	Diámetro de orificio de descarga	1,5''
	Altura total de agua (máx.)	115 pies
	La cabeza del agua de succión (máx.)	26 pies
	Eje sellador	Cierre mecánico (carbono cerámica)
Motor	Tipo	Refrigerado por aire motor de dos ciclos
	Modelo	1E44F-2ª
	Alimentación (máx.)	0,8 HP
	Desplazamiento total	53 cc
	Sistema De Encendido	CDI
	Combustible aplicable	Mezcla de gasolina (gasolina 20-25: Aceite 1)
	Capacidad del tanque	0,4 galones

La información técnica está sujeta a cambios sin previo aviso

## PREPARATIVOS ANTES DE LA OPERACIÓN

1-Compruebe que no haya partes flojas, como tapón del tanque de nafta, bujías, etc,. Ajustelas o cambielas según corresponda antes de usar la máquina.

2-Limpie el filtro de aire regularmente con la ayuda de un compresor de aire. Cámbielo de ser necesario. Un pasaje de aire obstruido puede sobrecalentar el motor durante la operación.

3-Compruebe la bujía. Limpiela completamente y ajuste la distancia entre los electrodos de ser necesario (Un espacio de chispa adecuada es 0,6 a 0,7mm) si es necesario.

### BOMBA.

1-Instale la bomba en un lugar plano y cercana a una fuente de agua.

2-Retire el tapón superior que se encuentra en la bomba y vierta el agua en la misma hasta que se desborde.

3-Apriete completamente el tapón, verifique que estén bien selladas la manguera de succión y otras conexiones. Si están sueltos; el aire entrará en la bomba, y no permitirá aspirar.

## MOTOR



### ADVERTENCIA/PELIGRO

No llene el tanque al máximo.

No llene el tanque en un ambiente cerrado o con poca ventilación.

No vierta combustible si esta cerca de fuego o chispas.

Antes de poner en marcha la máquina, limpie cualquier resto de combustible que haya derramado.

No intente llenar el tanque de combustible con el motor caliente.

El combustible que utiliza esta unidad es una mezcla de nafta especial/súper sin plomo y lubricante de marca reconocido. Utilice nafta que NO contenga ETANOL o METANOL (clases de alcohol), y de 90 octanos o más, de buena calidad. Esto evitará posibles daños en el motor.

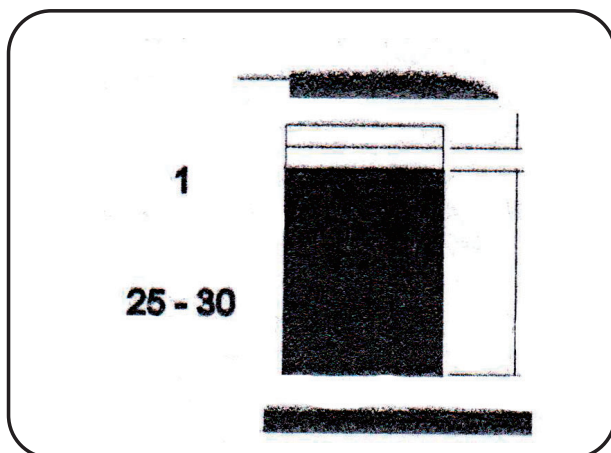

Relación combustible-aceite  
(25-30): 1

**Sólo si cuenta con un aceite 2t ISO LEG-D y JASO M345/FC, puede mezclarlo una proporción 50:1.**

Otras cantidades pueden provocar daños al motor. Asegúrese que la relación es la correcta.

## COMBUSTIBLE

Ei motor utiliza mezcla de combustible con aceite 2t para motores refrigerados por aire en una relación 25-30:1. Sólo si cuenta con un aceite 2t ISO LEG-D y JASEO M345-FC, pueden mezclarlo en una proporción 50:1

## NAFTA

Utilice nafta súper/extra sin plomo de 90 octanos o más, de buena calidad.

## ALMACENAMIENTO DE NAFTA

Almacene nafta en contenedores aprobados, limpios y seguros. Cumpla con las normas locales que especifiquen el tipo de contenedor y los lugares para almacenar combustible permitido.

## IMPORTANTE

La mezcla (combustible + aceite) podría estratificarse o separarse. Agite el contenedor de combustible fuertemente antes de cada uso. El combustible almacenado envejece, por esa razón intente no mezclar más combustible del necesario para trabajos inmediatos.

## IMPORTANTE

Verifique si el tanque de combustible está limpio y llénelo con combustible fresco.

## PREPARACIÓN DEL COMBUSTIBLE

**UTILICE SÓLO NAFTA QUE NO CONTENGA ETANOL O METANOL (CLASES DE ALCOHOL). ESTO EVITARÁ POSIBLES DAÑOS AL MOTOR.**

**NO MEZCLE NAFTA Y ACEITE DIRECTAMENTE EN EL TANQUE DE COMBUSTIBLE.**

**IMPORTANTE:** Siga las instrucciones para la mezcla de combustible.  
De lo contrario, puede causarle daños al motor

1- Prepare solo la cantidad de combustible que necesite para el trabajo que va a realizar. No use combustible que haya estado almacenado por más de dos meses, porque dificultará el arranque y reducirá la potencia. Si el combustible estuvo almacenado por más de dos meses, NO lo utilice. Llene el tanque con combustible fresco.

## ENCENDIDO DEL MOTOR

Nunca arranque la bomba sin agua.

1-Mueva la válvula de combustible a la posición abierta. Mueva la palanca del cebador a la posición cerrada.

2-Mueva la palanca del acelerador a la posición inicial.

3-Tire de la manija de arranque suavemente hasta sentir que se endurezca. Luego realizar un tirón seco.

4- No permita que la empuñadura vuelva bruscamente a su posición. Acompañela con la mano lentamente.

5- Cuando el motor encienda, desconecte inmediatamente el cebador y repita los intentos de arranque hasta que el motor se ponga en marcha.

Al arrancar el motor acelere al máximo para que se desacople automáticamente la aceleración del arranque quedando la máquina en ralentí.

NOTA: Si el motor no arrancara al cabo de 5 segundos, cese el intento y espere al menos 30 segundos hasta volver a intentar. Con ésta acción evitaremos que el motor se “ahogue”.

6- Al comenzar a acelerar notaremos que la bomba empezará a actuar, regulando el caudal por medio del acelerador.

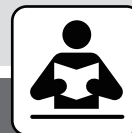

## PRECAUCIONES PARA EL FUNCIONAMIENTO.

-Si vemos que el caudal comienza a disminuir considerablemente, el motor debe detenerse inmediatamente debido a que el funcionamiento de la bomba sin agua acortará considerablemente la vida útil. Nunca coloque la misma en funcionamiento, sin agua.

-No cargar combustible en la bomba sin parar completamente el motor.



### ADVERTENCIA/PELIGRO

NOTA: El Reabastecimiento de combustible con el motor en funcionamiento puede producir un incendio. Nunca fume ni haga fuego alrededor de la bomba.

## AJUSTE DEL RALENTI

- Rpm ralentí viene ajustado de fábrica, de ser necesario cualquier variación debe dirigirse a un taller autorizado.

## FRENADO DEL MOTOR

1-Mueva la palanca del acelerador a la posición de mínima y deje funcionando el motor para su enfriamiento por 2 ó 3 minutos.

2-Cerrar llave de paso de combustible.

3-Mantenga pulsado el botón de parada hasta que el motor se detenga por completo. El paro repentino del motor durante la operación de alta velocidad puede generar un problema; por lo tanto, deberemos evitar tal circunstancias, excepto en casos de emergencias.





## **MANTENIMIENTO.**

La vida útil de la bomba de agua depende de la calidad del mantenimiento. Se recomienda inspeccionar la unidad antes y después de la operación.

### **Mantenimiento después de la operación**

- 1-Después de la operación, limpie por completo la unidad.
- 2-Compruebe que no haya pérdidas de combustible-
- 3-Comprobar que cada parte esté ajustada y no haya quedado floja por su uso.
- 4- Pasar agua dulce y limpie a través de la bomba para limpiar las partes internas de la bomba (tuberías de succión y descarga, etc).

Cuando existen bajas temperaturas, la bomba puede dañarse debido al congelamiento de las partes si después de terminar el trabajo del día, no se hubiese drenado el agua de la bomba y las mangueras.

-Mantenimiento cada 30 horas. Retire y limpie la bujía y ajuste la luz entre las bujías (Un espacio de chispa adecuada es de 0,6 a 0,7 mm). Enchufe utilizado: L6 (LD)

-Mantenimiento cada 50 horas.

- 1- Retire el filtro de aire y enjuague bien con gasolina.
- 2- Antes de instalarlo, apriete firmemente el mismo para evitar el derrame.

## **ALMACENAMIENTO DURANTE UN LARGO PERIODO**

- 1-Drenar el agua de la bomba y tuberías de succión y descarga.
- 2- Ponga en marcha el motor para consumir todo el combustible que haya quedado en la manguera y el carburador.
- 3- En caso de quedar combustible drenelo fuera del tanque y las cámaras del carburador.

# MANUAL DEL OPERADOR

4- Saque La bujía y vierta una cucharadita de aceite limpio por el orificio .

5- Almacene en un lugar limpio, seco y libre de polvo.

La dificultad para poner en marcha el motor, el mal funcionamiento de los controles y la disminución del rendimiento pueden evitarse generalmente si se cumplen todas las instrucciones para el manejo y los procedimientos de mantenimiento.

Si el motor no funciona apropiadamente, revise lo siguiente:

1- Que el sistema de alimentación esté en buenas condiciones y el combustible este llegando al motor.

2- Que el sistema de encendido esté en buenas condiciones y la bujía funcione correctamente.

3- Que La compresión del motor sea la adecuada.

## Revise la bujía

- . No intente sacar la bujía en caliente para evitar romper la rosca.
- . Limpie o cambie la bujía si tiene residuos de carbón en el electrodo.
- . Cambie la bujía si el centro de electrodos está redondeado en el extremo por el desgaste.
- . La luz de electrodos debe ser de entre 0,6 y 0,7 mm (.023" -.028").
- . Torque de ajuste: 145-155kg.cm (125135 in.lb)

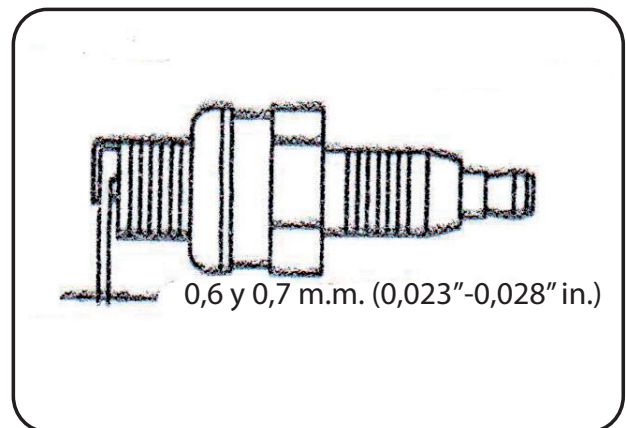

# GUÍA PARA LA SOLUCIÓN DE PROBLEMAS

## El motor no arranca

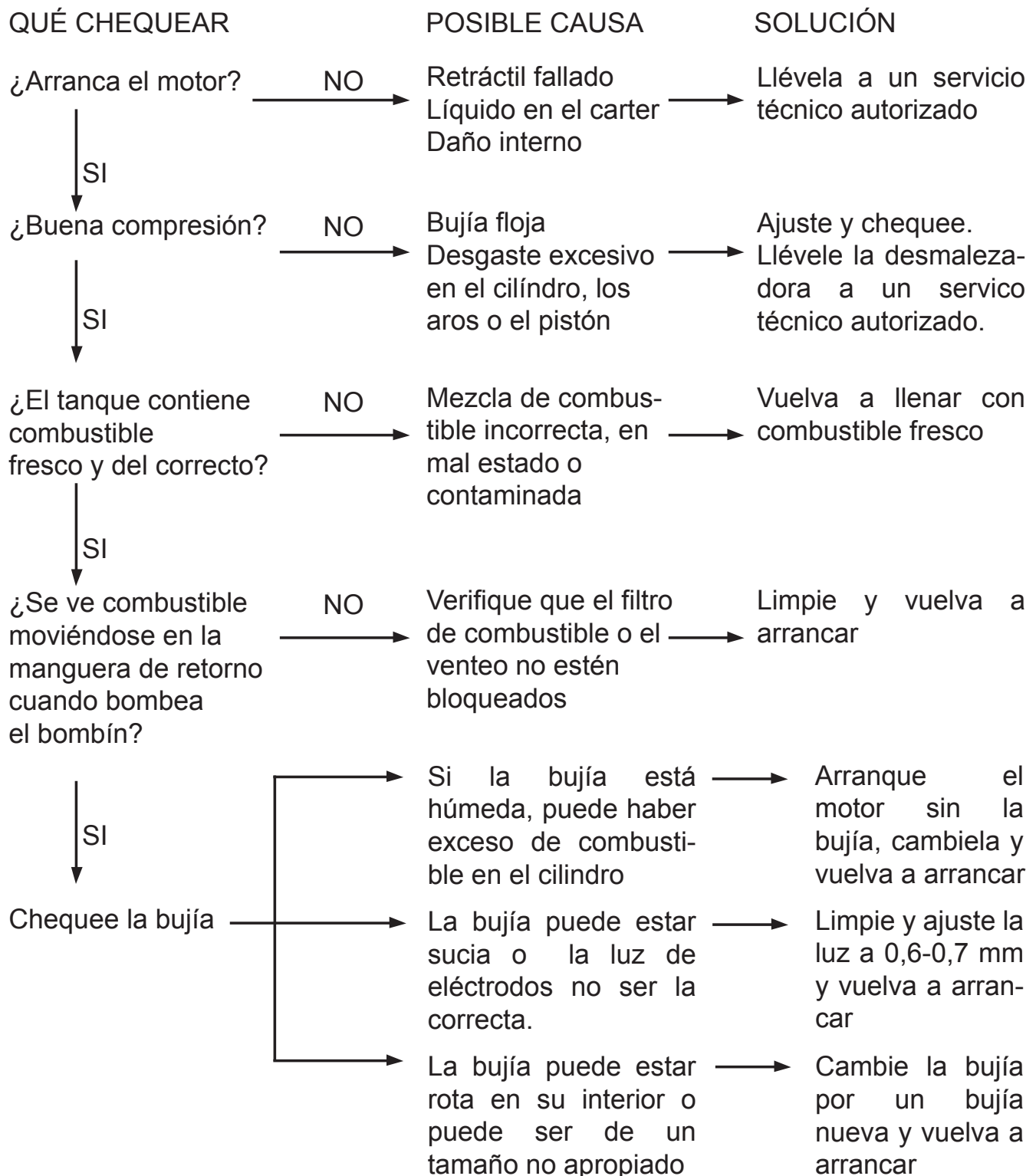

## GUÍA PARA LA SOLUCIÓN DE PROBLEMAS

### Baja potencia

#### QUÉ CHEQUEAR

¿El motor trabaja a mucha temperatura?

#### POSIBLE CAUSA

#### SOLUCIÓN

- |  |   |  |
|--|---|--|
| <p>————→</p> <p>————→</p> <p>————→</p> <p>————→</p> <p>————→</p> | <p>Usted está sobre exigiendo a la máquina.</p> <p>La mezcla del carburador es muy pobre</p> <p>Relación de combustible incorrecta</p> <p>Ventilador, cubierta del ventilador o aletas del cilindro sucias o dañadas</p> <p>Depósito de carbón en el pistón o en el silenciador</p> | <p>→ Use la máquina en forma normal</p> <p>→ Llévela a un servicio técnico autorizado</p> <p>→ Llene con nafta fresca y aceite 2T</p> <p>→ Limpie, repare o cambie según sea necesario</p> <p>→ Descarbonice</p> |
|--|---|--|

La potencia es baja a cualquier velocidad. Se puede detectar humo negro y/o combustible sin quemar en el escape

Elemento de filtrado bloqueado.

→ Use la máquina en forma normal.



Bujía floja o dañada

→ Ajuste o cambie

Pérdida de aire, filtro o manguera de combustible bloqueada.

→ Repare o cambie el filtro y/o la manguera de combustible

Agua en el combustible.

→ Drene la entrada de combustible. Cambie de combustible.

Agarre del pistón  
Carburador o diafragma fallado.

→ Llévela a un servicio técnico autorizado.

## GUÍA PARA LA SOLUCIÓN DE PROBLEMAS

### QUÉ CHEQUEAR

El motor golpea



### POSIBLE CAUSA

Recalentamiento

### SOLUCIÓN

→ Deje regulando el motor hasta que enfrie.  
Saque la causa del Recalentamiento

Combustible inadecuado

→ Chequee el nivel de octanos del combustible y verifique que no contenga alcohol. Vuelva a llenar si es necesario.

Depósito de carbón en la cámara de combustión

→ Descarbonice

## Otros problemas

### Síntoma

Aceleración pobre



### POSIBLE CAUSA

Elemento filtrante o filtro de aire bloqueado

### SOLUCIÓN

→ Limpie o cambie el filtro de aire.

Filtro de combustible bloqueado.

→ Limpie o cambie el filtro del combustible

Mezcla del carburador demasiado pobre

→ Llévelo a desmalezadora a un servicio técnico autorizado.

Velocidad de ralentí demasiado lenta

→ Ajuste (2500-2700 rpm)

## GUÍA PARA LA SOLUCIÓN DE PROBLEMAS

	POSIBLE CAUSA	SOLUCIÓN
El motor se detiene abruptamente	→ Tanque de combustible vacío.	→ Llene el tanque.
	Filtro de combustible bloqueado.	→ Llene o cambie el filtro de combustible.
	Agua en el combustible	→ Drene. Llene con combustible limpio.
	Bujía en corto o terminal flojo.	→ Limpie y cambie la bujía o ajuste la terminal.
	No enciende. El pistón se agarra.	→ Llévela a un servicio técnico autorizado.
<hr/>		
Es difícil de apaga el motor	→ Cable de puesta a tierra desconectado, a el interruptor no funciona	→ Chequee y cambie
	Recalentamiento debido al uso de la bujía incorrecta.	→ Cambie la bujía por una nueva
	Motor recalentado	→ Deje regulando el motor hasta que enfríe.
<hr/>		
Vibración excesiva	→ Bulón o ajuste flojos	→ Ajuste
	Daños internos del motor	→ Llévela a un servicio técnico autorizado.



- No permita el uso de la motobomba a adultos que no hayan leído las instrucciones del manual.



-Mantenga los niños y animales domésticos lejos de la motobomba cuando esté trabajando. Lo ideal es operar la máquina sólo, sin personas alrededor que puedan resultar dañadas por cualquier desperfecto de la misma.



**-ADVERTENCIA / PELIGRO**

Los gases del escape de esta máquina contienen químicos que pueden causar cáncer, problemas en el nacimiento u otras lesiones.

# MOTOBOMBA WNW 52

La garantía del equipo corre durante los primeros 6 meses luego de haber efectuado la compra. La empresa no se responsabiliza por desperfectos ocasionados por el incorrecto uso del equipo o falta de mantenimiento apropiado.



**niwa**

motoimplemento para bosque y jardín